

// De nieuwe SupraMatic: sterk, veilig, snel



Garagedeuraandrijvingen

Gemakkelijk openen – veilig thuis



**Techniek die imponeert
en niets te wensen overlaat**



Kies voor premium-kwaliteit

Van deur- en aandrijvingspecialist Hörmann

Garagedeuraandrijvingen van Hörmann imponeren door innoverende techniek die uw leven comfortabeler, veiliger en aangenamer maakt. Elke dag, elke nacht, bij alle weersomstandigheden.

Hörmann garagedeuraandrijvingen

Snel, veilig, betrouwbaar

SupraMatic // NIEUW

De supersnelle aandrijving met de vele extra functies zoals bv. de tot 50 % hogere openingssnelheid en de afzonderlijk bedienbare halogeenverlichting.

ProMatic

De voordelige toegang tot de Hörmann premium-kwaliteit. Met alle voordelen van de betrouwbare Hörmann aandrijvingstechniek.

Gecertificeerde veiligheid

Hörmann garagedeuraandrijvingen zijn afzonderlijk en in combinatie met alle Hörmann garagedeuren, maar ook met vele andere fabrikaten volgens de hoge veiligheidseisen en -bepalingen van de Europese norm 13241-1 door beëdigde, onafhankelijke deskundigen getest en gecertificeerd. U neemt een goede beslissing. Gegarandeerd!



Automatische deurvergrendeling in de geleidingsrail

Bij het sluiten van de deur klikt de vergrendeling automatisch in de aanslag van de geleidingsrail. Dit is de meest doeltreffende bescherming tegen het optillen van de deur.

De gepatenteerde deurvergrendeling werkt mechanisch, dus ook bij stroomonderbreking. Daarom kunt u tijdens uw vakantie rustig de stekker uit het stopcontact halen.

Een Hörmann-patent

Betrouwbare uitschakelautomaat bij plotselinge hindernissen

Indien een hindernis het sluiten van de garagedeur verhindert, stopt de aandrijving de deurbeweging onmiddellijk, heft de deur ca. 30 cm op en biedt zo voldoende ruimte om de hindernis weg te nemen.

Een parallel op de vloer geïnstalleerde, extra fotocel (als optie) verhoogt de veiligheid in hoge mate.

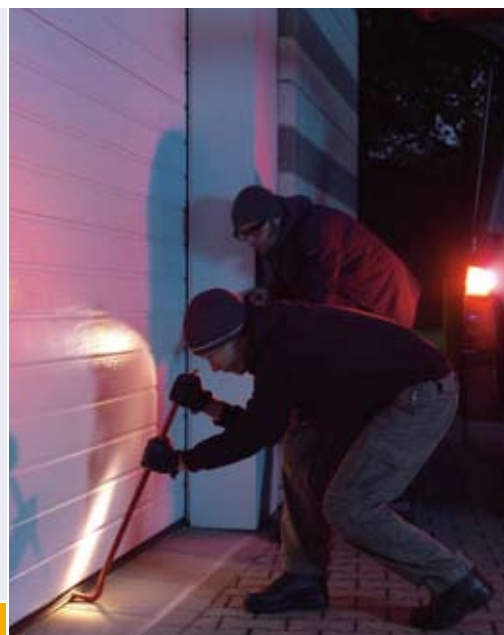

Aandrijvingen voor inrithekken

Open uw inrithek met hetzelfde bedieningselement (bv. handzender, codeschakelaar) van uw garagedeur. Alles is compatibel en optimaal op elkaar afgestemd. Vraag advies bij uw Hörmann-vakhandelaar.

* Garantievoorwaarden, bestekteksten en andere informatie over Hörmann-producten kunt u vinden op het Internet: www.hormann.com.

// NIEUW SupraMatic – de supersnelle aandrijving met de vele extra functies



Sterk, veilig en snel

De **turbo** onder de garagedeuraandrijvingen

Deze combinatie tussen snelheid en comfort zal u fascineren. Uw garagesectionaaldeur opent zich sneller, uw garageverlichting kunt u zelf in- en uitschakelen en de extra functies wilt u niet meer kwijt.

SupraMatic E

Max. vermogen: 800 N
 Openingsnelheid: **max. 22 cm/s**
 Deurbreedte: tot max. 5500 mm
 Voor max. 25 deurbewegingen (open/dicht) per dag

SupraMatic P

Max. vermogen: 1000 N
 Openingsnelheid: **max. 22 cm/s**
 Deurbreedte: tot max. 5500 mm
 Ook geschikt voor deuren met zware houtvulling of met loopdeur
 Voor max. 50 deurbewegingen (open/dicht) per dag

- **Snellere deuropening**

Door de 50 % hogere openingsnelheid bij sectionaaldeuren bent u sneller in uw garage.

- **Afzonderlijk bedienbare halogeenverlichting**

Via uw handzender* of de binnendrukknop IT 3b (in optie) kunt u de aandrijvingsverlichting afzonderlijk in- of uitschakelen.

- **Gedeeltelijke openingshoogte**

Met de individueel regelbare tweede openingshoogte kunt u de garage ventileren zonder de deur volledig te moeten openen.

- **Elegante uitvoering**

Motorkap uit geborsteld aluminium.

* Alleen mogelijk indien de functie "tweede openingshoogte" niet geactiveerd is.

Met betrouwbare Hörmann-techniek

- **Regelbare soft-aanloop en soft-stop:** ontziet deur en aandrijving, geruisarm in elke fase van de deurbeweging
- **Automatische deurvergrendeling:** optimale mechanische bescherming tegen het optillen van de deur (Hörmann-patent)
- **Betrouwbare uitschakelautomaat:** stopt de deur onmiddellijk bij plotselinge hindernissen
- **Onderhoudsvrije, zelfspannende tandriem (Hörmann-patent)**
- **Noodontgrendeling aan de binnenzijde**
- **Standaard 4-toetsen-handzender // NIEUW**
- **Veelzijdig toebehorenprogramma**
- **Eenvoudige en snelle montage door optimaal voorbereid bevestigingsmateriaal**
- **Regelbare verlichtingsduur (1-5 minuten)**



De 50% hogere openingsnelheid compenseert ruimschoots de bij sectionaaldeuren typeafhankelijke langere deurloop. De nieuwe SupraMatic is daarom bijzonder geschikt voor sectionaaldeuren.

Vergelijk de openingsnelheid van de nieuwe SupraMatic-aandrijving met de traditionele aandrijvingen en kijk naar de kortfilm op www.hormann.com

**ProMatic – de voordelige toegang
tot de Hörmann premium-kwaliteit.**



Geniaal, goed en voordelig

Meer dan u verwacht

De ProMatic-garagedeuraandrijvingen zijn uitgerust met dezelfde, gerenommeerde Hörmann-techniek als alle Hörmann-premium-aandrijvingen. Dit garandeert een betrouwbare werking – voor een aantrekkelijke prijs.

ProMatic

Max. vermogen: 650 N
 Openingsnelheid: max. 13 cm/s
 Deurbreedte: tot max. 5000 mm
 Voor max. 5 deurbewegingen (open/dicht) per dag

ProMatic P

Max. vermogen: 750 N
 Openingsnelheid: max. 13 cm/s
 Deurbreedte: tot max. 5500 mm
 Ook geschikt voor grotere en zwaardere deuren
 Voor max. 10 deurbewegingen (open/dicht) per dag

Met betrouwbare Hörmann-techniek

- **Soft-aanloop en soft-stop:** ontziet deur en aandrijving, geruisarm in elke fase van de deurbeweging
- **Automatische deurvergrendeling:** optimale mechanische bescherming tegen het optillen van de deur (Hörmann-patent)
- **Betrouwbare uitschakelautomaat:** stopt de deur onmiddellijk bij plotselinge hindernissen
- **Onderhoudsvrije, zelfspannende tandriem** (Hörmann-patent)
- **Noodontgrendeling aan de binnenzijde**
- **Standaard 4-toetsen-handzender // NIEUW**
- **Veelzijdig toebehorenprogramma**
- **Eenvoudige en snelle montage door optimaal voorbereid bevestigingsmateriaal**
- **Verlichtingsduur 3 minuten**



4-toetsen-handzender,
 standaard bij SupraMatic en
 ProMatic

ProMatic Akku – de praktische aandrijving voor garages zonder stroomaansluiting



De nieuwe vrijheid

Onafhankelijk van het stroomnet door verplaatsbaar accu

Ook bij garages zonder stroomaansluiting hoeft het u niet aan aandrijvingscomfort te ontbreken. De ProMatic Akku maakt dit mogelijk. Hij is gemakkelijk te transporteren en kan op korte tijd, bv. 's nachts, worden opgeladen.



ProMatic Akku

Max. vermogen: 400 N
Openingsnelheid: max. 13 cm/s
Deurbreedte: tot max. 3000 mm
Voor max. 4 deurbewegingen (open/dicht) per dag

Akku

Gebruiksduur: ca. 40 dagen*
Laadtijd: 5-10 uren**
Gewicht: 8,8 kg
Maten: 320 x 220 x 115 mm

Solar-module (in optie)

Incl. montage materiaal, 10 m aansluitkabel en laadregelaar
Maten: 300 x 400 mm

* bij gemiddeld vier deurbewegingen per dag en een omgevingstemperatuur van 20° C

** naargelang de laadtoestand

- **Tot 40 dagen acculooptijd**

Hiermee kunt u tot 40 dagen lang het bedieningscomfort van een garagedeuraandrijving benutten zonder tussendoor de accu opnieuw te laden.

- **Eenvoudige oplading 's nachts**

De accu wordt eenvoudig, zoals bij mobiele telefoontoestellen, met het meegeleverde laadtoestel aan een stopcontact aangesloten. 's Nachts laadt de accu zich dan volledig op en uw aandrijving is weer bedrijfsklaar.

- **Bijzonder comfortabel**

De optioneel verkrijgbare solar-module bespaart u het manueel opladen van de accu. De module kan eenvoudig aan of op de garage worden gemonteerd.

Met betrouwbare Hörmann-techniek

- **Soft-aanloop en soft-stop: ontziet deur en aandrijving, geruisarm in elke fase van de deurbeweging**
- **Automatische deurvergrendeling: optimale mechanische bescherming tegen het optillen van de deur (Hörmann-patent)**
- **Betrouwbare uitschakelautomaat: stopt de deur onmiddellijk bij plotselinge hindernissen**
- **Onderhoudsvrije, zelfspannende tandriem (Hörmann-patent)**
- **Noodontgrendeling aan de binnenzijde**
- **Standaard 4-toetsen-handzender // NIEUW**
- **Veelzijdig toebehorenprogramma**
- **Eenvoudige en snelle montage door optimaal voorbereid bevestigingsmateriaal**
- **Verlichtingsduur 30 seconden**



Door de praktische handgreep en het kleine gewicht kan de accu gemakkelijk worden getransporteerd.



De solar-module: de praktische aanvulling van de garagedeuraandrijving ProMatic Akku.

Automatische deurvergrendeling in de aandrijvingsrail

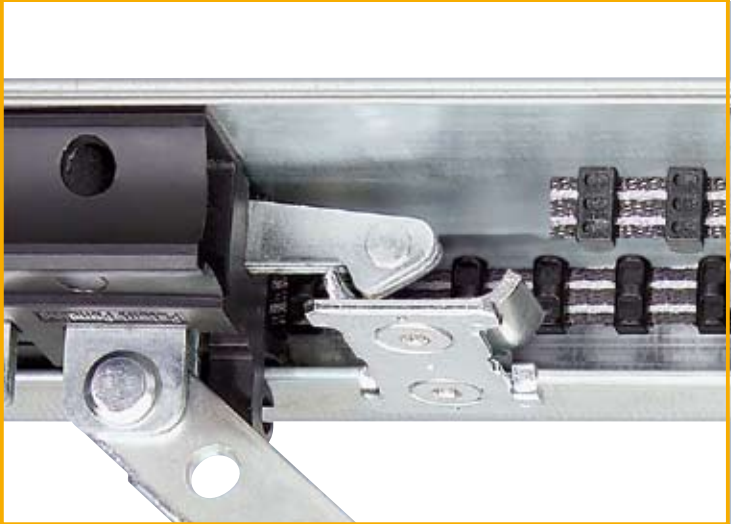

Een Hörmann-patent



Is de garagedeur gesloten, dan klikt de optilbeveiliging automatisch in de aanslag van de geleidingsrail en is deze onmiddellijk vergrendeld en tegen het optillen beveiligd. Dit gebeurt louter mechanisch en functioneert dus ook zonder stroomvoorziening!

Ongevraagde gasten blijven buiten

Hörmann garagedeuraandrijvingen bieden bescherming tegen het gewelddadig optillen van de deur. Inbrekers hebben geen kans.

Hörmann-klanten genieten van veiligheid. Dag en nacht.

Betrouwbaar en veilig

Met de automatische deurvergrendeling

Bij Hörmann is de aandrijvingstechniek met geleidingsrail een gepatenteerd systeem dat u alleen maar voordelen biedt: Uw deur loopt betrouwbaar, wordt inbraakwerend vergrendeld en u hoeft voor niets meer te zorgen

Alle Hörmann garagedeuraandrijvingen worden standaard geleverd met een robuuste, vlakke geleidingsrail en gepatenteerde tandriemtechniek



Automatische riemspanning

Het sterke veermechanisme spant de tandriem altijd automatisch op en zorgt zo voor een gelijkmatige, rustige deurbeweging.

Onderhoudsvrije tandriem

Deze met aramide-vezels versterkte Kevlar-tandriem is bijzonder trekvast en geruisarm. Invetten of oliën is niet nodig. Zo kan niets op uw auto druppelen. Een belangrijk voordeel tegenover ketting- of spilaandrijvingen.

Zeer vlakke geleidingsrail

Met de slechts 30 mm hoge geleidingsrail passen de aandrijvingen op elke gangbare garagedeur en zijn dus ideaal geschikt voor latere inbouw.

Probleemloze montage aan het plafond

Door flexibele en verschuifbare langgatankers.

Noodvergrendeling aan de binnenzijde

Voor het gemakkelijk openen van de deur van binnenuit bij stroomuitval.

Universele deurmeenemer

Passend voor alle gebruikelijke kantel- en sectionaaldeuren.



Ergonomische 4-toetsen-handzender
standaard bij elke Hörmann-aandrijving



Via afstandsbediening in de garage

Omdat het zoveel comfortabeler en veiliger is

U blijft in de auto zitten en bedient uw garagedeur even gemakkelijk als uw televisietoestel. Slechts één druk op de knop en u rijdt, beschermt tegen weer en wind, uw garage binnen. Bij duisternis biedt deze directe weg u veel meer veiligheid.



4-toetsen-handzender met houder



4-toetsen-minihandzender met sleutelring



2-toetsen-microhandzender met sleutelring



4-toetsen-veiligheidshandzender
De "algemene sleutel" voor het beheer van uw huis.



Houder voor de zonneklep in uw auto

Zo bevindt uw 4-toetsen-handzender zich altijd binnen handbereik op een vaste plaats en niet meer in uw tas of in het handschoenkastje. Houder met clips voor zonneklep op aanvraag.

Met betrouwbare Hörmann-techniek

- Meer dan 1 miljard mogelijke radiocodes
- Eenvoudige overdracht van de code van handzender naar handzender
- Homelink compatibel (versie 7)
- Schokbestendig door vast ingebouwde antenne
- Stabiele reikwijdte door radiofrequentie 868,3 MHz

868,3 MHz

Bij garages zonder tweede toegang bieden wij u de volgende mogelijkheden om uw garagedeur in noodgevallen (bv. bij stroomuitval) van buiten te openen.

Voor sectionaaldeuren zonder handgreep

- Noodontgrendelingsslot met ronde profielcilinder (niet in het centraal sluitsysteem integreerbaar)
- Noodontgrendelingshandgreep in acht uitvoeringen incl. slot (in het centraal sluitsysteem integreerbaar)

Voor kantel- en sectionaaldeuren met bestaande handgreep

- Noodontgrendeling (zonder afbeelding)



Ontvanger

Indien u een extra buitenverlichting wilt inschakelen en bv. een garagedeur (van een ander merk) met uw handzender wilt openen, heeft u een ontvanger met 1, 2 of 4 kanalen nodig.



Met een codeschakelaar heeft u geen sleutel of afstandsbediening nodig. En in het donker is een verlichte codeschakelaar de ideale oplossing.



Toebehoren voor meer comfort

Wij beantwoorden aan al uw wensen

Naast de radiogestuurde handzenders bieden we u een uitgebreid programma met stationaire bedieningselementen van toonaangevende kwaliteit en design. Hiermee kunt u genieten van meer comfort. Uw Hörmann vakhandelaar zal u met genoeg advies geven.



FCT 3b

Radiocodeschakelaar met verlichte toetsen
Hörmann radiocodeschakelaars bestaan in twee versies, met drie of tien mogelijke functies. Zij zijn eenvoudig te installeren aangezien geen kabel moet worden gelegd.

De FCT 3b met drie functies heeft ter bescherming een robuust deksel.



FCT 10b

De FCT 10b met tien functies beschikt over een folietoetsenbord, beschermd tegen alle weersomstandigheden.

Met de extra functies van beide radiocodeschakelaars kunt u naast uw garagedeur bijvoorbeeld ook het inrithek of de buitenverlichting bedienen (extra ontvanger noodzakelijk).



Transponderschakelaar

U hoeft alleen de gecodeerde transpondersleutel ongeveer 2 cm voor de lezer te houden. Twee sleutels worden meegeleverd. Op aanvraag kunt u meer sleutels bekomen.



Sleutelschakelaar

Inbouw- of opbouwtype, beschikbaar in twee versies met telkens drie sleutels, incl. aansluitkabel.



IT 1b

IT 3b

FIT 2

Drukknoppen met verlichte toets voor de nieuwe SupraMatic-aandrijvingen // NIEUW

Met de IT 1b opent u de garagedeur via een verlichte toets. De IT 3b biedt bovendien de afzonderlijke sturing van de aandrijvingsverlichting en de mogelijkheid de aandrijving, bv. tijdens de vakantie, uit te schakelen.

Radiodrukknop

Met de FIT 2 bedient u twee aandrijvingen of aandrijvingsfuncties. De bediening gebeurt via twee impulstoetsen of optioneel aangesloten sleutelschakelaars die aan de FIT 2, bv. tijdens de vakantie, kunnen worden uitgeschakeld.



Drukknop IT 1 voor de ProMatic-aandrijvingen

Met impulstoets voor "deur open/deur dicht".



Codeschakelaar met verlichte toetsen // NIEUW

U geeft eenvoudig uw persoonlijke getalencode in. Met de comfortversie CTR 3b kunt u een tweede deur en de buitenverlichting bedienen.



Inbouwradiozender

Voor alle gebruikelijke schakeldozen met 55 mm diameter. Ideaal centraal geïnstalleerd in de vloer of in de woonkamer met oogcontact op de garagedeur. Met de twee functies stuurt u uw garagedeur en extra bv. de buitenverlichting of de vijverpomp.



Fotocel

Personen en voertuigen worden onmiddellijk herkend. Aanrijdingen zijn dan ook uitgesloten. Dat is de veiligheid die vooral door families met kinderen op prijs wordt gesteld.

Vingerscan // NIEUW

Voor de besturing van een aandrijving d.m.v. een vingerafdruk (tot 99 vingerafdrukken leesbaar).



Technische gegevens, inbouwgegevens

Voor de aandrijvingen ProMatic en SupraMatic

Technische gegevens	SupraMatic E // NIEUW	SupraMatic P // NIEUW	ProMatic	ProMatic P	ProMatic Akku	
Max. vermogen	800 N	1000 N	650 N	750 N	400 N	
Max. snelheid	deur open	22 cm/s	22 cm/s	13 cm/s	13 cm/s	13 cm/s
	deur dicht	13 cm/s	13 cm/s	13 cm/s	13 cm/s	13 cm/s
Deurbewegingen (open/dicht) per dag	max. 25	max. 50	max. 5	max. 10	max. 4	
Aandrijvingsprogrammering	3 toetsen en 7 segmentdisplay op de besturingskast		3 DIP-schakelaar op de besturingsprintplaat		2 DIP-schakelaar	
Aandrijvingsverlichting	2-minuten-licht van 1-5 individueel instelbaar of volledig uitschakelbaar		3-minuten-licht		30-seconden-licht	
Uitschakelautomaat	Wordt voor beide richtingen automatisch afzonderlijk aangeleerd en bij elke deurbeweging bijgesteld					
Einduitschakeling	Zelflerend, slijtvast, zonder mechanische schakelaars, extra geïntegreerde looptijdbegeleiding					
Riemonlasting	Automatisch/instelbaar		Automatisch		Automatisch	
Krachtbegeleiding	Automatisch/instelbaar		Automatisch		Automatisch	
Soft-aanloop/Soft-stop	Automatisch/instelbaar		Instelbaar		Instelbaar	
Automatische sluiting	Activeerbaar met regelbare openingstijd		Activeerbaar met 30 seconden openingstijd		-	
Onderloopbeveiliging	Aansluitbaar met automatische herkenning Instelbaar met en zonder test		Aansluitbaar		-	
Fotocel	Aansluitbaar met automatische herkenning Instelbaar met en zonder test		Aansluitbaar		-	
Voorlopende fotocel VL 2 bij garagedeuren met loopdeur zonder sokkel	-	Aansluitbaar	-	-	-	
Waarschuwingslicht	Aansluitbaar via extern optierelais		Aansluitbaar via intern optierelais		Aansluitbaar via intern optierelais	
Extra verlichting	Aansluitbaar via extern optierelais Afzonderlijk met aandrijvingsverlichting schakelbaar		Aansluitbaar via intern optierelais (gekoppeld met de deurfuncties)		Aansluitbaar via intern optierelais	
Eindpositiemelding "Dicht"	Aansluitbaar via extern optierelais		Aansluitbaar via intern optierelais		-	
Reset naar fabriekinstellingen	Ja		Ja		Ja	
Afstandsbediening	Met 4-toetsen-handzender HS 4 (868,3 MHz) en afzonderlijke ontvanger Functioneel radiosysteem met veilige codering uit meer dan 1 miljard mogelijkheden Eenvoudige overdracht van de handzendercodering via drukknop door erf functie					
Motor	Gelijkstroommotor met Hallsensor Wormoverbrenging en transformator met thermische beveiliging Bedrijfstype: S2, inschakelduur: KB 2 min.					
Netaansluiting	230/240 V/AC, 50/60 Hz, met Euro-stekker Stand-by ca. 4,5 Watt					
Beslag	Universeel beslag voor kantel- en sectionaaldeuren					
Geleidingsrail	Slechts 30 mm hoog, met geïntegreerde optilbeveiliging en onderhoudsvrije, gepatenteerde tandriem Transportlengten (mm): 1-delig: 3075 (K), 3325 (M), 4000 (L), 2-delig: 1570 (K), 1690 (M), 2020 (L)					
Maten (LxHx D)	Aandrijving: 180 x 120 x 330 mm Kartonverpakking: 195 x 145 x 600 mm					
Verzendingsgewicht	Aandrijving: 6,4 kg Geleidingsrail: 6,8 kg (K), 7,4 kg (M), 8,8 kg (L)					
Beveiligingstype	Alleen voor droge ruimtes					
Toepassing / gebruik	Uitsluitend voor privé-garages					

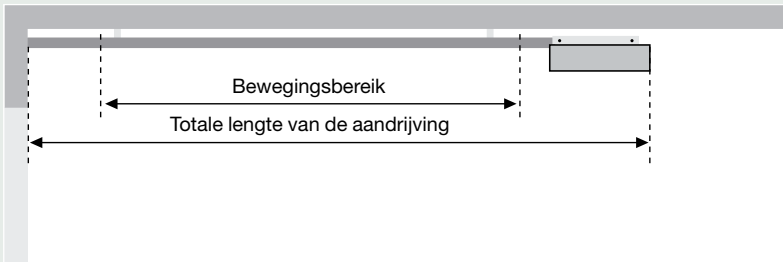

Type geleidingsrail	Totale lengte	Bewegingsbereik
K Korte rail	3200 mm	2475 mm
M Halfflange rail	3450 mm	2725 mm
L Lange rail	4125 mm	3400 mm

Toepassingsbereik van de rails voor Hörmann-garagedeuren	
K Berry-kanteldeuren (N 80 en DF 98) Garagesectionaaldeuren met N-beslag Garagesectionaaldeuren met Z-, L-, H-beslag	tot 2500 mm hoogte tot 2250 mm hoogte tot 2125 mm hoogte
M Berry-kanteldeuren (N 80 en DF 98) Garagesectionaaldeuren met N-beslag Garagesectionaaldeuren met Z-, L-, H-beslag	tot 2750 mm hoogte tot 2500 mm hoogte tot 2375 mm hoogte
L Garagesectionaaldeuren met N-, Z-, L-, H-beslag	tot 3000 mm hoogte

Bij andere deurfabrikaten op het bewegingsbereik letten!

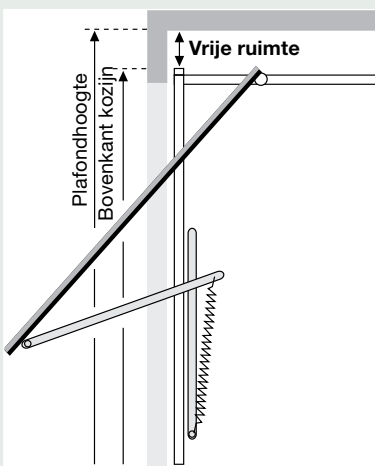

Vrije ruimte voor Berry-kanteldeuren	
N80	0 mm
N 80, motief 905, motief 941 of met houtvulling	15 mm
DF98, DF95, DF80	65 mm

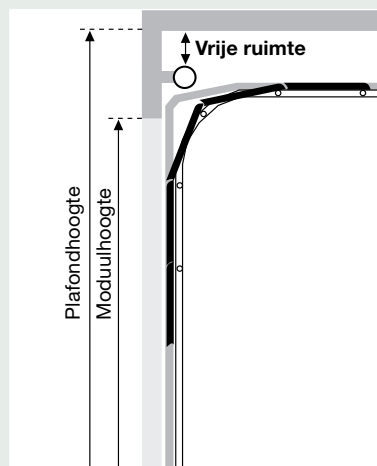

Vrije ruimte voor garagesectionaaldeuren	
Met N-beslag Plafondhoogte = moduulhoogte + 210 mm	0 mm
Met H-beslag	0 mm

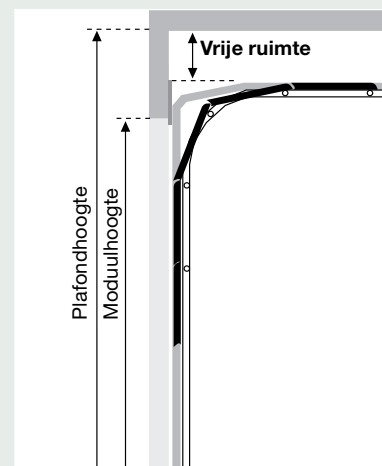

Vrije ruimte voor garagesectionaaldeuren	
Met Z-beslag Plafondhoogte = moduulhoogte + 115 mm	15 mm
Met L-beslag Plafondhoogte = moduulhoogte + 115 mm	15 mm

Vrije ruimte voor andere deurfabrikaten	
Tussen het hoogste punt van de deurbeweging en het plafond	30 mm

Alle maten zijn minimale maten

Hörmann kwaliteit voor inrithekken en seriegarages

Uw inrithek wordt pas comfortabel en veilig met een aandrijving met afstandsbediening. Dit kan echter niet zo maar een willekeurige aandrijving zijn, maar een kwaliteitsproduct waarop u elke dag kunt rekenen. Met uw keuze voor de Hörmann-aandrijving met zijn krachtige prestaties en zijn afstandsbediening zit u in ieder geval goed, aangezien dit product gebaseerd is op een knowhow van tientallen jaren. Voor uw nieuw draai- of schuifhek of voor het achteraf monteren op reeds bestaande inrithekken.



Draaihekaandrijving DTA
Voor draaihekken tot 4000 mm breedte en 2000 mm hoogte.
Max. vermogen 1500 N



Schuifhekaandrijving STA
Voor schuifhekken tot 6000 mm breedte en 2000 mm hoogte.
Max. vermogen 1500 N

Hörmann-aandrijving SupraMatic H De krachtige aandrijving voor seriegarages

Deze aandrijving met extra toebehoren voor individuele oplossingen is speciaal voorzien voor het veelvuldig openen van ondergrondse of gezamenlijke parkeergarages met kantel- of sectionaaldeuren tot 100 bedieningen per dag. Max. vermogen 1200 N.



Garagesectionaaldeuren

Uit hoogwaardig staal, enkel- of dubbelwandig en vele houten motieven, geautomatiseerd of met handbediening.





Berry-kanteldeuren

Met staal- of houtvulling, in vele motieven, handbediend of met elektrische aandrijving.

Huisdeuren en luifels

Hoogwaardige aluminium deuren met korte leveringstermijn voor de prijsbewuste bouwheren, ook met passende huisdeurluifels.

Stalen deuren

Als inbraakwerende stalen deuren, standaard met meervoudige vergrendeling. Voor de berging, als zijdeur of voor de garage.



Hörmann: kwaliteit zonder compromissen



Hörmann KG Amshausen



Hörmann KG Antriebstechnik



Hörmann KG Brandis



Hörmann KG Brockhagen



Hörmann KG Dissen



Hörmann KG Eckelhausen



Hörmann KG Freisen



Hörmann KG Ichtershhausen



Hörmann KG Werne



Hörmann Genk NV, België



Hörmann Beijing, China

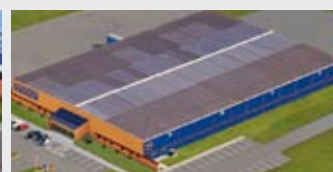

Hörmann Inc. Vonore TN, USA

De Hörmann-groep biedt, als enige fabrikant op de internationale markt, alle belangrijke bouwelementen uit één hand.

Zij worden in hooggespecialiseerde fabrieken vervaardigd volgens de nieuwste stand van de techniek. Door het overkoepelende verkoops- en servicenet in Europa en de aanwezigheid in Amerika en China is Hörmann uw sterke internationale partner voor hoogwaardige bouwelementen. In een kwaliteit zonder compromissen.

DEUREN VOOR GARAGES

AANDRIJVINGEN

DEUREN VOOR DE INDUSTRIE

LAAD- EN LOSTECHNIEKEN

ANDERE DEURTYPES

KOZIJNEN